

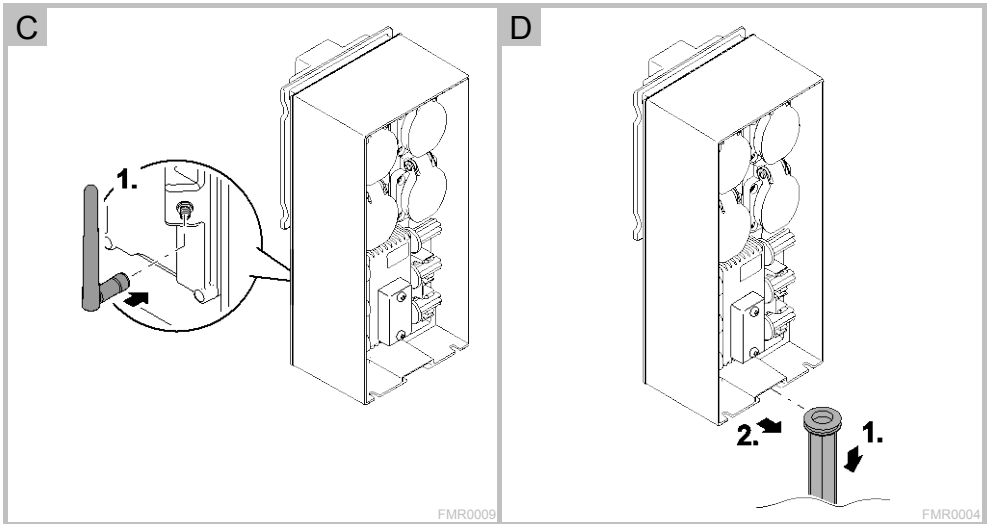

FM-MASTER WLAN

NL Gebruiksaanwijzing

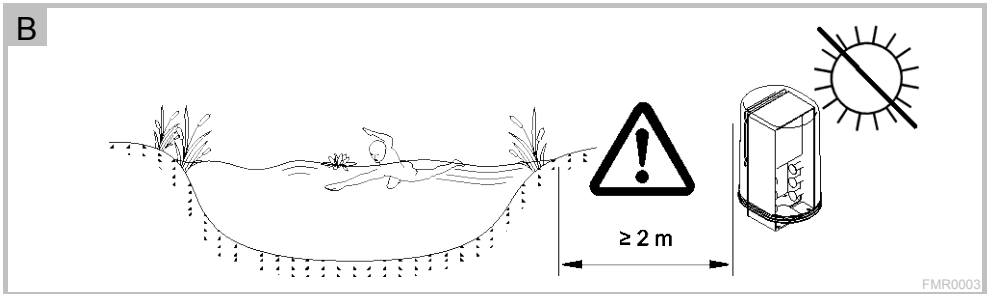

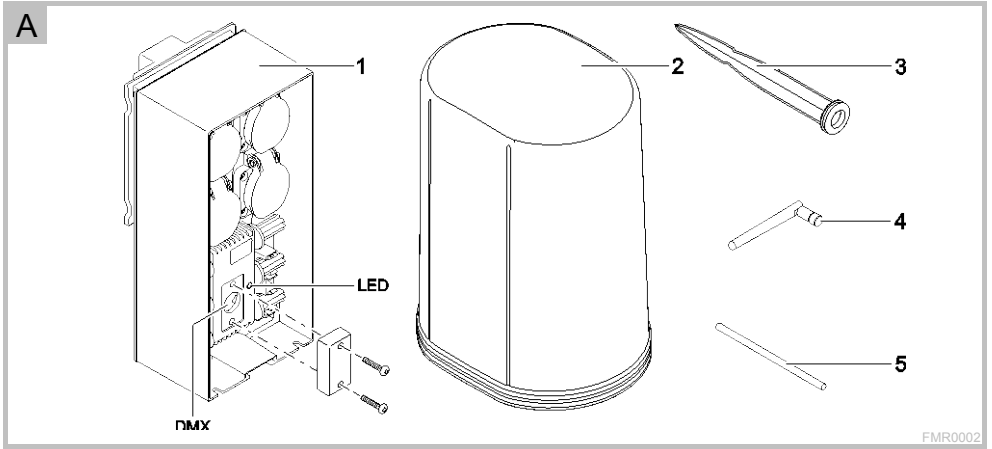



E

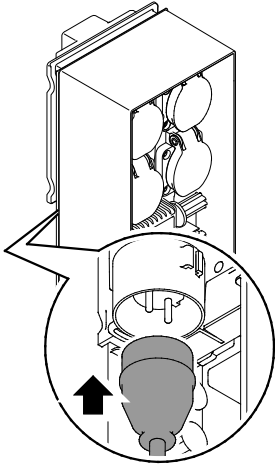

FMR0005

F

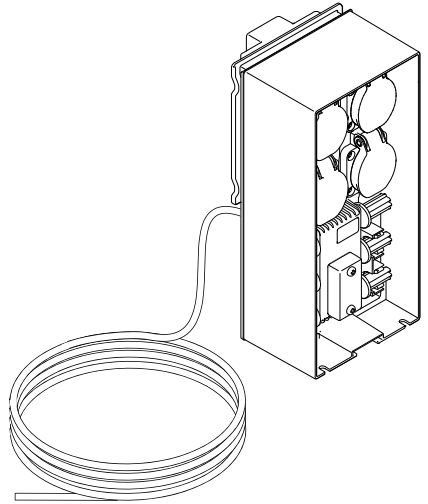

FMR0013

G

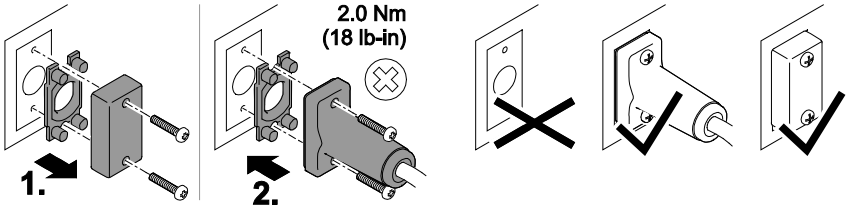

PLX0004

H

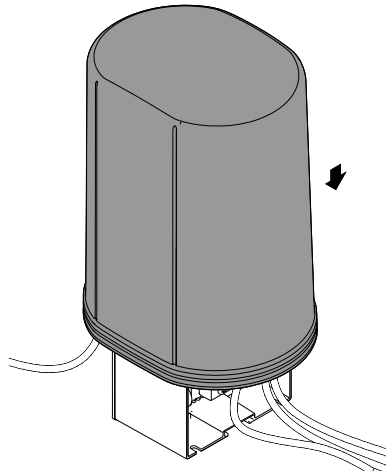

FMR0008

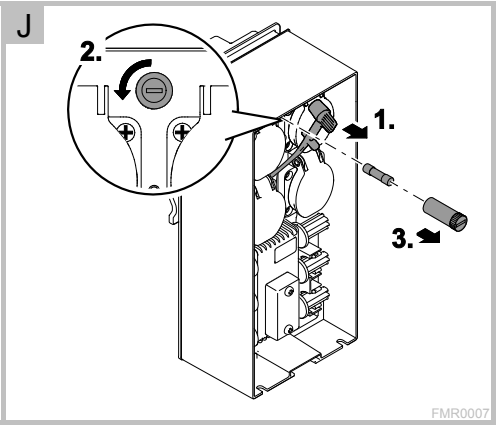
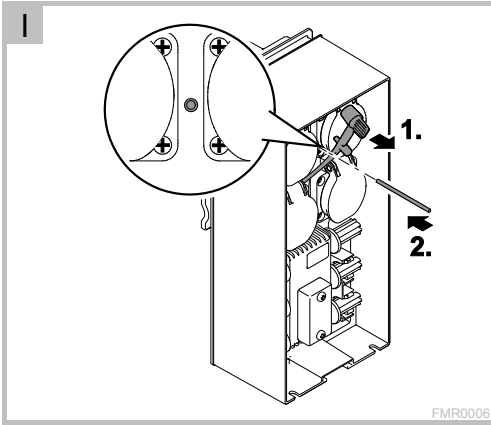

Inhoudsopgave

1	Instructies betreft deze gebruiksaanwijzing	57
1.1	Symbolen in deze handleiding	57
2	Leveringsomvang	57
3	Productbeschrijving	57
3.1	Beoogd gebruik	58
4	Veiligheidsinstructies	58
4.1	Gevaren als gevolg van de combinatie van water en elektriciteit	58
4.2	Elektrische installatie volgens de voorschriften	58
4.3	Veilig gebruik	59
5	Plaatsen en aansluiten	59
5.1	Antenne aansluiten	59
5.2	Het plaatsen van het apparaat	59
5.3	Voeding aansluiten	59
5.4	DMX-verbindingkabel aansluiten	60
5.5	Het apparaat op de verdeler voor de stroomvoorziening aansluiten	60
6	Ingebruikneming	60
6.1	Bedrijfstoestand weergeven	61
6.2	App installeren	61
6.3	WLAN-verbinding maken en app starten	61
7	Bediening	62
7.1	Overzicht beeldscherm 'Home'	62
7.2	Pictogram voor de contactdoos aanpassen	63
7.3	Apparaat met handzender bedienen	64
7.4	Pomp op DMX-aansluiting bedienen	65
7.5	Overzicht beeldscherm 'Mijn apparaten'	66
7.6	Apparaat toevoegen	66
7.7	Apparaat verwijderen	67
7.8	Overzicht beeldscherm 'Instellingen'	68
7.9	Netwerknnaam wijzigen	69
7.10	WLAN-wachtwoord wijzigen	69
7.11	Apparaatinformatie weergeven	69
7.12	Firmware actualiseren	70
7.13	Fabrieksinstellingen resetten	70
8	Storingen verhelpen	71
8.1	Storingstabel	71
8.2	Firmware-update modus handmatig starten	72
9	Reiniging en onderhoud	72
9.1	Apparaat reinigen	72
9.2	Zekering vervangen	72
10	Slijtagedelen	72
11	Afvoer van het afgedankte apparaat	72
	Technische gegevens	380
	Symbolen op het apparaat	382
	Onderdelen	383

Vertaling van de oorspronkelijke gebruiksaanwijzing

Versie van de gebruiksaanwijzing: 1.0

1 Instructies betreft deze gebruiksaanwijzing

Welkom bij OASE Living Water. Met de aanschaf van het product **GA InScenio FM Master WLAN** heeft u een goede keuze gemaakt.

Voordat u het apparaat in gebruik neemt dient u de gebruiksaanwijzing zorgvuldig door te lezen en zich met het apparaat vertrouwd te maken. Alle werkzaamheden aan en met dit apparaat mogen uitsluitend verricht worden als ze conform de onderhavige handleiding zijn.

Houdt u zich voor een juist en veilig gebruik stipt aan de veiligheidsvoorschriften.

Bewaar deze gebruiksaanwijzing zorgvuldig. Geef de gebruiksaanwijzing aan de nieuwe eigenaar wanneer het apparaat van eigenaar verwisselt.

1.1 Symbolen in deze handleiding

De in deze gebruiksaanwijzing gebruikte symbolen hebben de volgende betekenis:



Gevaar voor persoonlijke schade door gevaarlijke elektrische spanning

Het symbool wijst op een onmiddellijk dreigend gevaar, dat de dood of zware verwondingen tot gevolg kan hebben als geen passende maatregelen worden getroffen.



Gevaar voor persoonlijke schade door een algemene gevaarbron

Het symbool wijst op een onmiddellijk dreigend gevaar, dat de dood of zware verwondingen tot gevolg kan hebben als geen passende maatregelen worden getroffen.



Belangrijke aanwijzing voor een storingsvrije werking.



A Verwijst naar één of meer afbeeldingen. In dit voorbeeld: Verwijst naar afbeelding A.



Zie naar een ander hoofdstuk.

2 Leveringsomvang

A	Aantal	Omschrijving
1	1	InScenio FM-master WLAN
2	1	Beschermkap
3	1	Grondpen
4	1	WLAN-antenne
5	1	Servicepen voor resetten op fabrieksinstelling

3 Productbeschrijving

De FM-Master WLAN is een tuincontactdoos met geïntegreerde WLAN-verbindingstechniek. De aangesloten apparaten worden aangestuurd via een smartphone of tablet met de FM-Master-app.

Eigenschappen:

- Vier schakelbare contactdozen waarvan één dimbaar is.
- Iedere contactdoos met geïntegreerde tijdschakelklok gedurende 24 regelbaar.
- Tot 10 op afstand bedienbare OASE-apparaten kunnen extra worden geïntegreerd en met de app worden bediend.
- Extra DMX/RDM-aansluiting voor het aansturen van voor tuinbussen geschikte OASE-randapparaten, zoals AquaMax Eco Expert.
- Afdekking als bescherming tegen spatwater maakt gebruik gedurende het hele jaar mogelijk.

3.1 Beoogd gebruik

GA InScenio FM Master WLAN uitsluitend als volgt gebruiken:

- Uitsluitend te gebruiken als voedingsverdeler voor geschikte OASE-producten.
- Te gebruiken bij omgevingstemperaturen -20 °C ... +45 °C.
- Gebruik onder naleving van de technische gegevens.

Voor GA InScenio FM Master WLAN gelden de volgende beperkingen:

- Geen apparaten aansluiten waarvan gevaar voor personen en voorwerpen kunnen uitgaan en die in geval van nood meteen moeten worden uitgeschakeld.
- Niet in of onder water gebruiken.

4 Veiligheidsinstructies

Dit apparaat kan gevaar opleveren voor personen en goederen, indien het op onoordeelkundige c.q. ondoelmatige wijze gebruikt wordt of als de veiligheidsvoorschriften niet worden opgevolgd.

Dit apparaat kan worden gebruikt door kinderen vanaf 8 jaar en daarnaast door personen met verminderde fysieke, sensorische of mentale vermogens of een gebrek aan ervaring en kennis, mits zij onder toezicht staan of geïnstrueerd werden over het veilige gebruik van het apparaat en de gevaren begrijpen, die hiermee samenhangen. Kinderen mogen niet met het apparaat spelen. Reiniging en onderhoud door de gebruiker mogen niet worden uitgevoerd door kinderen, die niet onder toezicht staan.

4.1 Gevaren als gevolg van de combinatie van water en elektriciteit

- De combinatie van water en elektriciteit kan - in geval van een niet volgens de voorschriften gemaakte aansluiting of door onoordeelkundig gebruik - leiden tot elektrische schokken die ernstig letsel of de dood veroorzaken.
- Schakel eerst alle watervoerende apparaten spanningvrij alvorens u in het water grijpt.

4.2 Elektrische installatie volgens de voorschriften

- Elektrische installaties dienen te voldoen aan de nationale vestigingsbepalingen en mogen slechts door een elektricien worden uitgevoerd.
- Een persoon is een elektricien als hij of zij op grond van zijn of haar opleiding, kennis en ervaring in staat en bevoegd is, de aan hem of haar overgedragen werkzaamheden te beoordelen en uit te voeren. De werkzaamheden als specialist omvatten ook het herkennen van mogelijke gevaren en het in acht nemen van geldige regionale en nationale normen, voorschriften en bepalingen.
- Neem voor uw eigen veiligheid in geval van vragen of problemen contact op met een elektricien.
- De aansluiting van het apparaat is slechts toegestaan als de elektrische gegevens van het apparaat en de voeding overeenkomen. De apparatuurgegevens bevinden zich op het typeplaatje op het apparaat, op de verpakking, of in deze handleiding.
- Het apparaat moet beveiligd zijn via een aardlekschakelaar met een vastgestelde lekstroom van maximaal 30 mA.
- Verlengkabels en stroomverdelers (bijv. stekkerdelen) moeten voor het gebruik buitenshuis geschikt zijn (spatwaterbestendig).
- Bescherm de stekkerverbindingen tegen vochtigheid.

4.3 Veilig gebruik

- Het gebruik van het apparaat is alleen toegestaan met beschermingskap. Daardoor worden de aansluitingen en stekkers tegen regen en spatwater beschermd.
- Het apparaat, aansluitingen en stekkers zijn niet waterdicht en mogen niet onder water aangelegd of gemonteerd worden.
- Gebruik het apparaat niet als er sprake is van defecte elektrische kabels of een defecte behuizing.
- Het apparaat niet dragen, of aan de elektrische kabel trekken.
- Zorg, bij het aanleggen van de kabels, voor bescherming tegen beschadigingen en let er op dat niemand erover kan struikelen.
- Maak de behuizing van het apparaat of onderdelen ervan alleen open als daar in de gebruiksaanwijzing uitdrukkelijk om gevraagd wordt.
- Voer alleen werkzaamheden aan het apparaat uit, die in deze gebruiksaanwijzing zijn beschreven. Neem contact op met een erkende serviceafdeling of bij twijfel met de fabrikant, in het geval dat problemen niet kunnen worden verholpen.
- Gebruik alleen originele reserveonderdelen en accessoires voor het apparaat.
- Breng nooit technische veranderingen aan het apparaat aan.

5 Plaatsen en aansluiten



Let op! Gevaarlijke elektrische spanning.

Mogelijke gevolgen: Dodelijk of ernstig letsel.

Veiligheidsmaatregelen:

- Het apparaat mag uitsluitend met een beschermkap worden gebruikt.
- Het apparaat moet overstromingsveilig op een afstand van minimaal 2 m van het water worden geplaatst.

5.1 Antenne aansluiten

Zo gaat u te werk:

C

1. Stop verwijderen en antenne vastdraaien.
2. Antenne uitlijnen.

5.2 Het plaatsen van het apparaat

Zo gaat u te werk:

B

- Apparaat ten minste 2 m van de vijverrand af opstellen.
- Het apparaat niet aan direct direct zonlicht blootstellen.

D

1. Beschermkap van het apparaat nemen.
2. Grondpen tot ca. $\frac{3}{4}$ van de lengte in de grond steken.
3. Apparaat op de grondpen schuiven.
4. De grondpen met apparaat helemaal in de grond steken.
5. Stabiliteit controleren.

5.3 Voeding aansluiten

Zo gaat u te werk:

E

Apparaatvariant met netstekker:

- Koppeling van stroomkabel op de apparaatstekker schuiven.

F

Apparaatvariant met stroomkabel:

- Apparaat op stroomnet aansluiten.
 - Alleen een erkend elektricien mag werkzaamheden aan het stroomnet uitvoeren.
 - Aansluitschema op de vlak aan de stroomkabel aanhouden.
 - Draden alleen met adereindhulzen leggen.

5.4 DMX-verbindingkabel aansluiten

Zo gaat u te werk:

G

1. De schermkap op het apparaat verwijderen.
2. De stekker van de aansluitkabel insteken en met de beide schroeven vastzetten (max. 2.0 Nm).
 - De rubberafdichting moet schoon zijn en goed sluitend zitten.
 - Een beschadigde rubberafdichting vervangen.

5.5 Het apparaat op de verdeler voor de stroomvoorziening aansluiten

- Sluit geen InScenio-regelapparaten of mobiele meervoudige contactdozen op het apparaat aan.

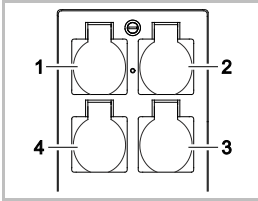

- 1 Contactdoos 1, schakelbaar (max. 10 A / 2000 W)
- 2 Contactdoos 2, schakelbaar (max. 10 A / 2000 W)
- 3 Contactdoos 3, schakelbaar (max. 10 A / 2000 W)
- 4 Contactdoos 4 schakelbaar en dimbaar (40 W ... 320 W)

Aanwijzing: De totale belasting van de apparaat van 16 A / 3600 W niet overschrijden!

Zo gaat u te werk:

1. Geschikte contactdoos kiezen (zie afbeelding boven) en netstekker van het apparaat in de contactdoos steken.
 - Controleer of uw OASE-apparaat op deze contactdoos mag worden aangesloten. Hiervoor de gebruiksaanwijzing van het aan te sluiten apparaat lezen.
 - In het algemeen geldt: Apparaten die via een transformator worden gevoed mogen niet op een dimbare contactdoos worden aangesloten.

H

2. Beschermkap plaatsen.

6 Ingebruikneming

Bediening gebeurt met de 'Oase FM-Master'-app op smartphone/tablet. Daarvoor is een WLAN-verbinding tussen smartphone/tablet en FM-Master WLAN nodig.

Het bereik van de WLAN-verbinding tussen smartphone/tablets en FM-Master bedraagt maximaal 80 m zonder storingsbronnen en bij vrij zicht.

- Netwerknamen (SSID) ① en standaardwachtwoord ② zijn vermeld op de sticker naast het typeplaatje van de FM-Master WLAN.
- De verbinding is versleuteld en beveiligd met een wachtwoord.
 - Advies: Wachtwoord bij de eerste inbedrijfstelling wijzigen om onbevoegde toegang tot de FM-Master WLAN te voorkomen.



- De laatste zes tekens van de netwerknamen (SSID) "Oase FM-Master <xxxxxx>" zijn apparaatspecifiek en vast ingesteld.
- De FM-Master WLAN heeft in de fabrieksinstelling het wachtwoord 'oase1234'. Uit veiligheidsoverwegingen moet het wachtwoord na inbedrijfstelling worden gewijzigd.

De eerste inbedrijfstelling wordt in deze volgorde uitgevoerd:

- App installeren.
- Zorgen dat het FM-Master WLAN voeding heeft.
- WLAN-verbinding maken.

6.1 Bedrijfstoestand weergeven

A

De LED geeft de bedrijfstoestand van de FM-Master WLAN aan.

- Hulp bij storingen of verkeerd functioneren: → storingstabel

Kleur led	Status led	Omschrijving
–	Uit	FM-Master WLAN is uitgeschakeld
Groen	Knippert snel	FM-Master WLAN start
	Brandt	FM-Master WLAN is bedrijfsklaar
	Knippert langzaam (2 keer per seconde)	WLAN-verbinding tussen smartphone/tablet en FM-Master WLAN is tot stand gebracht
Geel	Knippert, flakkert	FM-Master WLAN voert een commando uit vanaf smartphone/tablet
	Knippert langzaam (2 keer per seconde)	FM-Master WLAN in de firmware-update modus
Rood	Knippert langzaam (2 keer per seconde)	Fouten Oplossing: – Voeding loskoppelen, 10 seconden wachten, voeding herstellen – FM-Master WLAN resetten naar fabrieksinstellingen

6.2 App installeren

iOS

Android

Zo gaat u te werk:



1. Google Play of App Store openen.
2. 'Oase FM-Master'-app zoeken en installeren.
 - Volg de instructies tijdens de installatie op.
3. Dialoogvragen over de toegang tot apparaatinterne gegevens bevestigen.
 - Als de toegang wordt toegestaan, kunnen individuele productfoto's voor de aanduiding van de contactdozen worden gemaakt.
 - De dialoogvraag wordt gesteld tijdens de installatie (Android) of bij het uitvoeren van de app (iOS).

Na de installatie wordt de app op het display weergegeven.

6.3 WLAN-verbinding maken en app starten

Gebruikte pictogrammen kunnen afwijken van de pictogrammen op de smartphone/tablet.

iOS

Android

Zo gaat u te werk:

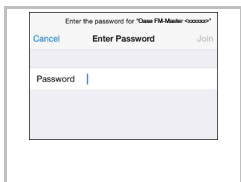

1. Instellingen openen.
2. WLAN/WiFi kiezen en activeren.
3. Uit de lijst met netwerken de gewenste netwerkverbinding „Oase FM-Master <xxxxxx>“ kiezen.
4. Wachtwoord invoeren en 'Verbinden' kiezen.
 - De verbinding met de FM-Master WLAN wordt gemaakt.
 - Als de verbinding gemaakt is, wordt onder de netwerknaam 'Verbonden' (Android) of een '✓' (iOS) weergegeven.
 - Andere WLAN-verbindingen zijn gedeactiveerd.
5. 'Oase FM-Master'-app starten.
 - De app kiest automatisch de taal van het besturingssysteem. Als de app de taal niet ondersteunt, wordt Engels ingesteld.

7 Bediening
7.1 Overzicht beeldscherm 'Home'



Beeldscherm 'Home'



FMR0015

- 1 • Contactdoos schakelen
 – Op het pictogram tikken om de contactdoos in of uit te schakelen.
 • Foto toevoegen aan pictogram (→ pictogram voor contactdoos aanpassen)

- 2 Vorige/volgende pagina kiezen
 • Op het pictogram tikken om een andere pagina te kiezen.

- 3 Beeldscherm 'Home'
 • Op het pictogram tikken om een ander beeldscherm te kiezen.
 Beeldscherm 'Timer'
 • Via dit beeldscherm worden de aangesloten apparaten bediend.
 • De functie is binnenkort beschikbaar.

- Beeldscherm 'Mijn apparaten'
 • Op het pictogram tikken om een ander beeldscherm te kiezen.
 • Op afstand bedienbare OASE-apparaten toevoegen en configureren.
 Beeldscherm 'Instellingen'
 • Op het pictogram tikken om een ander beeldscherm te kiezen.
 • Apparaat-informatie weergeven.
 • Netwerknnaam (SSID) en WLAN-wachtwoord wijzigen.
 • Firmware actualiseren.

- 4 Status WLAN-verbinding
 • ONLINE: smartphone/tablet is verbonden met FM-Master WLAN.
 • OFFLINE: smartphone/tablet is niet verbonden met FM-Master WLAN.

- 5 Aangesloten apparaat dimmen op de contactdoos onder links
 • De knop van de schuifregelaar aanraken en verschuiven om het aangesloten apparaat te dimmen.
 • Op de pijlpunten tikken, om het aangesloten apparaat stapsgewijs te dimmen.
 • Functie beschikbaar voor dimbare OASE-apparaten.

7.2 Pictogram voor de contactdoos aanpassen



Beeldscherm 'Home'

De pictogrammen voor schakelen van de contactdozen kunnen met foto's individueel worden vormgegeven.



FMR0019

- 1 Pictogram voor het schakelen van de contactdoos

iOS

Zo gaat u te werk:

1. Pictogram aanraken en 2 seconden ingedrukt houden.
 - Er wordt een keuzemenu geopend.
2. Foto uit bibliotheek kiezen, met de geïntegreerde camera opnemen of verwijderen.

Android

Zo gaat u te werk:

1. Pictogram aanraken en 2 seconden ingedrukt houden.
 - Er wordt een keuzemenu voor de camera geopend.
2. Gewenst object met de geïntegreerde camera opnemen.
 - De foto wordt automatisch in de pictogram toegevoegd.

7.3 Apparaat met handzender bedienen



Beeldscherm 'Home'

Bij meerdere toegevoegde apparaten op **>>>** of **<<<** tikken, tot de pagina met het gewenste apparaat verschijnt. Ook mogelijk: Op het beeldscherm naar rechts of links vegen.

- De OASE-productnaam wordt in het beeldscherm boven links getoond.
- Het toegevoegde apparaat kan met een eigen naam eenduidig worden aangegeven. (→ apparaat toevoegen)



FMR0020

- 1 Virtuele handzender
 - De virtuele handzender is identiek aan de fysieke handzender.
 - Aan een toegevoegd apparaat kunnen meerdere virtuele of fysieke handzenders worden toegewezen.
 - Meerdere dezelfde apparaten kunnen met een virtuele handzender tegelijk worden bediend. Hiervoor moet de virtuele handzender op elk apparaat worden geprogrammeerd.
 - Het programmeren van de handzender wordt beschreven in de gebruiksaanwijzing van het toegevoegde apparaat.

Zo gaat u te werk:

1. Op de toets van de virtuele handzender tikken of de toets aanraken en aangeraakt houden.
 - Een rode LED geeft aan dat de functie wordt uitgevoerd.
 - De functie van de toetsen wordt beschreven in de gebruiksaanwijzing van het toegevoegde apparaat.

7.4 Pomp op DMX-aansluiting bedienen



Beeldscherm 'Home'

Bij meerdere toegevoegde apparaten op **>>>** of **<<<** tikken, tot de pagina met het gewenste apparaat verschijnt. Ook mogelijk: Op het beeldscherm naar rechts of links vegen.

- De OASE-productnaam wordt in het beeldscherm boven links getoond.
- Het toegevoegde apparaat kan met een eigen naam eenduidig worden aangegeven. (→ apparaat toevoegen)

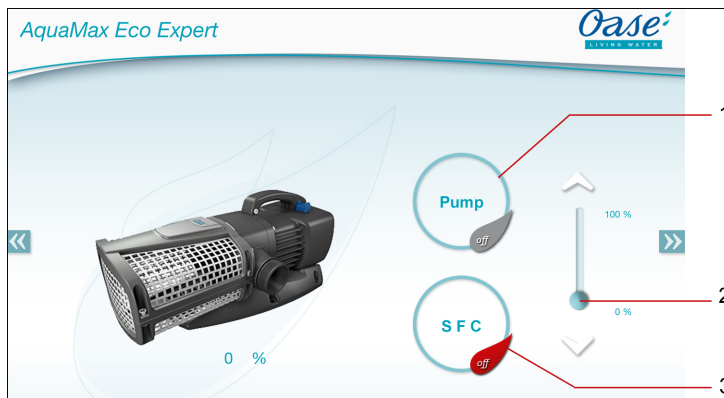

FMR0018

- 1 Pomp inschakelen/ uitschakelen
 - Op het pictogram tikken om de pomp in of uit te schakelen.
- 2 Toerental instellen
 - De knop van de schuifregelaar aanraken en verschuiven om het toerental van de pomp in te stellen.
 - Op de pijlpuntjes tikken om het toerental stapsgewijs in te stellen.
 - Bij ingeschakelde SFC-functie is de toerentalinstelling gedeactiveerd (grijs weergegeven).
- 3 SFC-functie inschakelen/ uitschakelen
 - Op het pictogram tikken om de SFC-functie in of uit te schakelen.
 - De SFC-functie wordt beschreven in de gebruiksaanwijzing van de pomp.

7.5 Overzicht beeldscherm 'Mijn apparaten'



Beeldscherm 'Mijn apparaten'

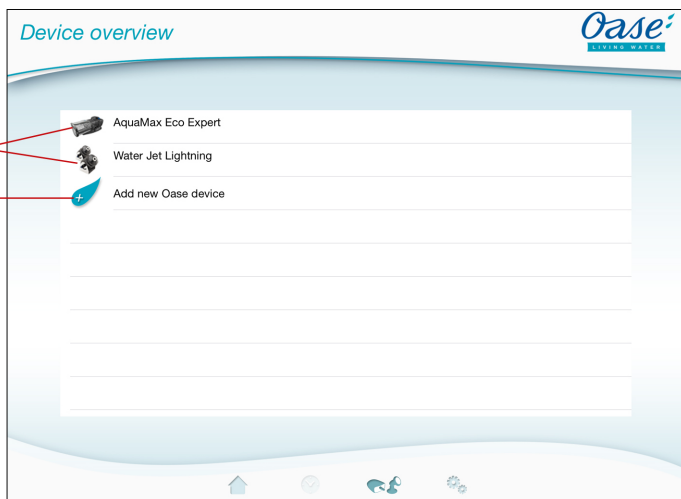

FMR0016

- 1 Al toegevoegde apparaten
- 2 Nieuw apparaat toevoegen

7.6 Apparaat toevoegen





Beeldscherm 'Mijn apparaten'

Aan de FM-Master WLAN kunnen maximaal tien apparaten worden toegevoegd.



iOS

Zo gaat u te werk:

1. Op  tikken om de lijst met beschikbare OASE-apparaten te openen.
2. Op een apparaat in de lijst tikken om het apparaat te selecteren.
3. Op  tikken om het apparaat toe te voegen.
 - Bij een apparaat met handzender wordt een dialoogvenster voor het programmeren weergegeven.
4. Op het apparaat de toets voor het programmeren indrukken en dan de dialoogvraag met OK bevestigen.
 - De toets voor het programmeren wordt beschreven in de gebruiksaanwijzing van het toegevoegde apparaat.
 - De handzender werd geprogrammeerd.
 - Het apparaat werd toegevoegd.
5. Om het toegevoegde apparaat een naam te geven, gaat u naar overzicht apparaten.
6. In het overzicht apparaten op het gewenste apparaat tikken.
 - Er gaat een dialoogveld open.
7. Apparaatnaam invoeren en met OK bevestigen.
 - De apparaatnaam werd toegewezen.

Android

Zo gaat u te werk:

1. Op  tikken om de lijst met beschikbare OASE-apparaten te openen.
2. Op een apparaat in de lijst tikken om het apparaat te selecteren.
3. Op  tikken om het apparaat toe te voegen.
4. De dialoogvraag bevestigen.
5. Apparaatnaam invoeren en met OK bevestigen.
 - Bij een apparaat met handzender wordt een dialoogvenster voor het programmeren weergegeven.
6. Bij een apparaat met handzender op het apparaat de toets voor het programmeren indrukken en dan de dialoogvraag met OK bevestigen.
 - De handzender werd geprogrammeerd.
 - Het apparaat werd toegevoegd.
 - De apparaatnaam werd toegewezen.

**Let op!**

De virtuele handzender op het beeldscherm 'Home' kan ook na het toevoegen van het apparaat worden geprogrammeerd.

- Voor het programmeren drukt u de betreffende toets op de virtuele handzender in.
- Het programmeren van de handzender wordt beschreven in de gebruiksaanwijzing van het toegevoegde apparaat.

7.7 Apparaat verwijderen**Beeldscherm 'Mijn apparaten'****iOS**

Zo gaat u te werk:

1. De regel met het te wissen apparaat aanraken, vasthouden en naar links trekken.

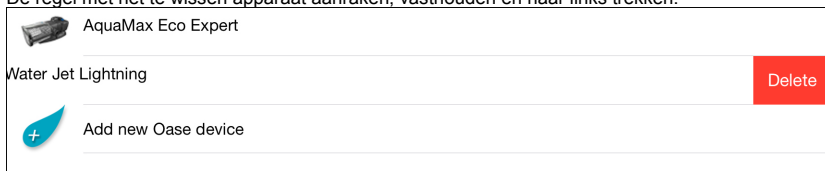

2. Op 'Wissen' tikken.
 - Het apparaat werd verwijderd.

Android

Zo gaat u te werk:

1. In de regel met het te wissen apparaat op  tikken.
2. Volgende dialoogvraag met OK bevestigen.
 - Het apparaat werd verwijderd.

7.8 Overzicht beeldscherm 'Instellingen'



Beeldscherm 'Instellingen'



FMR0021

- 1 Netwerknnaam (SSID) van de FM-Master WLAN
 - De WLAN-verbinding met FM-Master WLAN werd met deze netwerknnaam tot stand gebracht.
 - De netwerknnaam in de fabrieksinstelling staat op de FM-Master WLAN op de sticker naast het typeplaatje. (→ ingebruikname)
 - Via het touch-pictogram  wordt de netwerknnaam gewijzigd. De laatste zes tekens 'xxxxxx' zijn apparaatspecifiek en vast ingesteld. (→ netwerknnaam wijzigen)
- 2 WLAN-wachtwoord
 - Het wachtwoord in de fabrieksinstelling staat op de FM-Master WLAN op de sticker naast het typeplaatje. (→ ingebruikname)
 - Via het touch-pictogram  wordt het WLAN-wachtwoord gewijzigd. (→ WLAN-wachtwoord wijzigen)
- 3 Aanduiding van het serienummer van de FM-Master WLAN
- 4 Aanduiding van de firmwareversie van de FM-Master WLAN
 - Via het touch-pictogram  wordt de firmware geactualiseerd. (→ firmware actualiseren)
- 5 Aanduiding van de app-versie
 - De actuele versie is beschikbaar in de App Store of in de Play Store.

7.9 Netwerknaam wijzigen



Beeldscherm 'Instellingen'

Zo gaat u te werk:

1. Naast netwerknaam (SSID) op  tikken.
 - Er verschijnt een dialoogvraag voor legitimatie.
2. Het geldige WLAN-wachtwoord invoeren en met OK bevestigen.
3. Nieuwe netwerknaam invoeren met 'WIJZIGEN' bevestigen.
 - FM-Master WLAN meldt de succesvolle wijziging met een bevestigingstoon.
 - De WLAN-verbinding met de FM-Master WLAN werd onderbroken en start opnieuw.
4. WLAN-verbinding met de nieuwe netwerknaam tot stand brengen.

7.10 WLAN-wachtwoord wijzigen



Beeldscherm 'Instellingen'

Zo gaat u te werk:

1. Naast 'WLAN-wachtwoord' op  tikken.
 - Er verschijnt een dialoogvraag voor legitimatie.
2. Het oude, geldige WLAN-wachtwoord invoeren en met OK bevestigen.
3. Het nieuwe WLAN-wachtwoord invoeren, invoer herhalen en met 'WIJZIGEN' bevestigen.
 - FM-Master WLAN meldt de succesvolle wijziging met een bevestigingstoon.
 - De WLAN-verbinding met de FM-Master WLAN werd onderbroken en start opnieuw.
4. WLAN-verbinding met het nieuwe wachtwoord tot stand brengen.



Let op!

Bij een smartphone/tablet met Android kan na een wachtwoordwijziging de authenticatie mislukken, omdat niet automatisch naar het nieuwe wachtwoord wordt gevraagd.

Oplossing:

- In de WLAN-instelling van de smartphone/tablet de netwerknaam kiezen en het nieuwe wachtwoord invoeren.
- WLAN-netwerk wissen, WLAN-netwerk opnieuw selecteren en verbinden.

7.11 Apparaat informatie weergeven



Beeldscherm 'Instellingen'

Weergegeven informatie:

- Serienummer van de FM-Master WLAN
- Firmwareversie van de FM-Master WLAN
- App-versie van de FM Master App

7.12 Firmware actualiseren



Beeldscherm 'Instellingen'

Bij een firmware-update gaat de FM-Master WLAN naar de firmware-update modus en stelt een nieuw netwerk ter beschikking. Voor het installeren van de update moet smartphone/tablet met dit netwerk worden verbonden.



Let op!

Voorwaarden voor een foutloze firmware-update:

- Andere WLAN-verbinding naar de FM-Master WLAN zijn losgekoppeld.
- De WLAN-verbinding heeft een zeer goede signaalsterkte.
- De FM Master App wordt tijdens de update niet beëindigd.
- De energiebesparingsmodus van smartphone/tablet is gedeactiveerd.
- De accu van smartphone/tablet is voldoende opgeladen. De update duurt maximaal 2 minuten.
- De voeding van de FM-Master WLAN wordt niet onderbroken.

Zo gaat u te werk:

1. Naast 'FM-Master Firmware' op  tikken.
 - Het touch-pictogram verschijnt alleen, wanneer er een update beschikbaar is.
2. Aanwijzingen voor een foutloze firmware-update bevestigen.
 - FM-Master WLAN gaat naar de Firmware-update modus en bevestigt dit met een bevestigingstoon.
 - FM-Master WLAN stelt het netwerk „OASE_UPDATE_xxxxxx“ ter beschikking.
 - Een aanwijzing voor wisseling van het netwerk verschijnt.
3. Smartphone/tablet met het netwerk „OASE_UPDATE_xxxxxx“ verbinden.
4. Naar het beeldscherm 'Instellingen' van de app gaan en aanwijzing bevestigen.
 - De update wordt gestart.
 - Het update-verloop verschijnt.
5. Na een succesvolle update smartphone/tablet met het WLAN-netwerk van de FM-Master WLAN verbinden.

7.13 Fabrieksinstellingen resetten



Beeldscherm 'Instellingen'

Toegevoegde apparaten en individuele netwerkinstellingen worden bij het resetten van de fabrieksinstellingen gewist.

Zo gaat u te werk:

1. Sluitdopje eraf trekken.
2. Servicestift in de opening tussen de beide bovenste contactdozen steken tot u weerstand voelt. De reset-toets is bereikt.
3. Reset-toets indrukken en ingedrukt houden.
 - Na 5 seconden weerklinkt meerdere keren een kort waarschuwingssignaal. Aansluitend knippert de LED en het resetten van de fabrieksinstellingen start.
 - De fabrieksinstellingen zijn gereset, wanneer de LED groen brandt.
4. Sluitdopje terugplaatsen.

8 Storingen verhelpen

8.1 Storingstabel

Storing	Oorzaak	Oplossing
WLAN-verbinding werd niet tot stand gebracht, hoewel de netwerknaam in de WLAN-instellingen wordt weergegeven.	Smartphone/tablet kan de ingevoerde verbindingsgegevens voor het netwerk niet actualiseren.	<p>iOS:</p> <ul style="list-style-type: none"> - Netwerk selecteren en op ⓘ tikken. - Op 'Dit netwerk negeren' tikken om het netwerk te verwijderen. - Aansluitend opnieuw met het netwerk verbinden. <p>Android:</p> <ul style="list-style-type: none"> - Netwerk selecteren en op 'Verwijderen' tikken, om het netwerk te verwijderen. - Aansluitend opnieuw met het netwerk verbinden.
FM-Master WLAN reageert niet op commando's	WLAN/WiFi op smartphone/tablet is gedeactiveerd	WLAN/WiFi op smartphone/tablet activeren en verbinding met de FM-Master WLAN tot stand brengen
	Storingsoorzaken tussen smartphone/tablet en FM-Master WLAN	<ul style="list-style-type: none"> - Afstand tussen smartphone/tablet en FM-Master WLAN verminderen - Andere locatie voor het bedienen kiezen - Voor vrij zicht zorgen tussen smartphone/tablet en FM-Master WLAN
	Te grote afstand tussen smartphone/tablet en FM-Master WLAN	Afstand verminderen, max. reikwijdte van 80 m niet overschrijden
	Antenne op FM-Master WLAN is losgeraakt of is niet aangesloten	Antenne aandraaien of aansluiten en uitrichten
	Voeding naar FM-Master WLAN onderbroken	Voeding aansluiten <ul style="list-style-type: none"> - LED groen brandt - LED groen knippert, wanneer de WLAN-verbinding tot stand is gebracht
Dimmer functioneert niet	Ontvanger in de FM-Master WLAN defect	Hierover contact opnemen met de OASE-service
	Fijne zekering is gesprongen <ul style="list-style-type: none"> - Een niet dimbaar apparaat werd op de dimbare contactdoor aangesloten - Het maximaal toelaatbare aansluitvermogen werd overschreden 	<ul style="list-style-type: none"> - Zekering vervangen (→ technische gegevens) - Alleen geschikte apparaten op de dimbare contactdoos aansluiten - Maximaal toegelaten aansluitvermogen aanhouden
Toegevoegde OASE-apparaat met draadloze bediening reageert niet op commando's	Voor de 433.92-MHz draadloze bediening is de afstand tot de FM-Master WLAN te groot	De afstand tussen FM-Master WLAN en OASE-apparaat verkleinen, max. reikwijdte van 80 m niet overschrijden
Toegevoegd DMX-apparaat reageert niet op commando's	Gegevensleiding onderbroken DMX-apparaat zonder voeding	DMX-aansluitingen controleren Voeding aansluiten
Op het commando van de handzender reageren meerdere apparaten	Er zijn meerdere apparaten op het kanaal van de FM-Master WLAN geprogrammeerd	Niet gewenst apparaat verwijderen <ul style="list-style-type: none"> - Het verwijderen van het apparaat wordt beschreven in de gebruiksaanwijzing van het apparaat
LED geel knippert continu	FM-Master WLAN is in de firmware-update modus	<ul style="list-style-type: none"> - FM-Master WLAN opnieuw starten (voeding loskoppelen en herstellen) - Smartphone/tablet met het netwerk „OASE_UPDATE_XXXXX” verbinden en via de app de firmware-update starten
LED rood knippert langzaam (2 keer per seconde)	Interne fout	<ul style="list-style-type: none"> - Voeding loskoppelen, 10 seconden wachten, voeding herstellen - FM-Master WLAN resetten naar fabrieksinstellingen
Apparaat start niet, LED rood knippert	Geen firmware gevonden	Firmware-update modus handmatig starten (→ firmware-update modus handmatig starten)

8.2 Firmware-update modus handmatig starten

Zo gaat u te werk:

I

1. Voeding loskoppelen.
2. Sluitdopje eraf trekken.
3. Servicestift in de opening tussen de beide bovenste contactdozen steken tot u weerstand voelt. De reset-toets is bereikt.
4. Reset-toets indrukken en ingedrukt houden.
5. Voeding herstellen, terwijl de reset-toets wordt ingedrukt.
 - FM-Master WLAN is in de firmware-update modus, wanneer de LED geel knippert.
6. Firmware-update via app starten. (→ firmware actualiseren)
7. Sluitdopje terugplaatsen.

9 Reiniging en onderhoud



Let op! Gevaarlijke elektrische spanning!

Mogelijke gevolgen: De dood of zware verwondingen.

Veiligheidsmaatregelen: Voordat u in het water gaat en voordat u werkzaamheden aan het apparaat uitvoert, de netspanning uitschakelen en tegen onbedoeld inschakelen beveiligen.

9.1 Apparaat reinigen

Reinig het apparaat met een zachte doek, schone en droge doek. Gebruik nooit agressieve reinigingsmiddelen of chemische oplossingen, omdat hierdoor de behuizing kan worden beschadigd of de functie kan worden beïnvloed.

9.2 Zekering vervangen

De dimmer is afgezekerd door een fijne zekering.

Voorwaarde:

- De netstekkers van de aangesloten apparaten zijn uit het contact getrokken.

Zo gaat u te werk:

J

1. Sluitdopje eraf trekken.
2. Zekeringshouder met de schroevendraaier onder lichte druk een kwartslag naar links draaien (bajonetsluiting).
3. Zekeringshouder met fijne zekering eruit nemen.
4. Fijne zekering vervangen.
 - Type: → technische gegevens
5. Zekeringshouder er weer in draaien.
6. Sluitdopje terugplaatsen.

10 Slijtagedelen



De volgende componenten zijn slijtageonderdelen en vallen niet onder de garantie:

- Fijne zekering dimmer

11 Afvoer van het afgedankte apparaat



Dit apparaat niet met het huishoudelijk afval afvoeren! Maak gebruik van het hiervoor bestemde recyclingstroom. Maak het apparaat eerst door het afsnijden van de kabels onbruikbaar.

	IP X4			
NL	Beveiliging tegen het binnendringen van spatwater.	Beschermen tegen direct zonlicht.	Niet met het normale huisvuil afvoeren!	Lees de gebruiksaanwijzing

NL	Aansluitspanning	Max. capaciteit	Totale belasting stroom	Belasting dimbaar stopcontact	Fijne zekering dimmer
	220 ... 240 V AC, 50/60 Hz	max. 3600 W	max. 16 A	40 ... 320 W	5 × 20 mm, T 1.6 H / 250 V

NL	Frequentie WLAN / max. reikwijdte	Frequentie draadloze besturing / max. reikwijdte	Uitgangen	Afmetingen	Gewicht
	2,4 GHz / 80 m	433,92 MHz / 80 m	4	215 × 155 × 295 mm	2 kg



Pos.	InScenio
1	33371
2	42292
3	27645
4	40509
5	20284
6	14496
7	40284

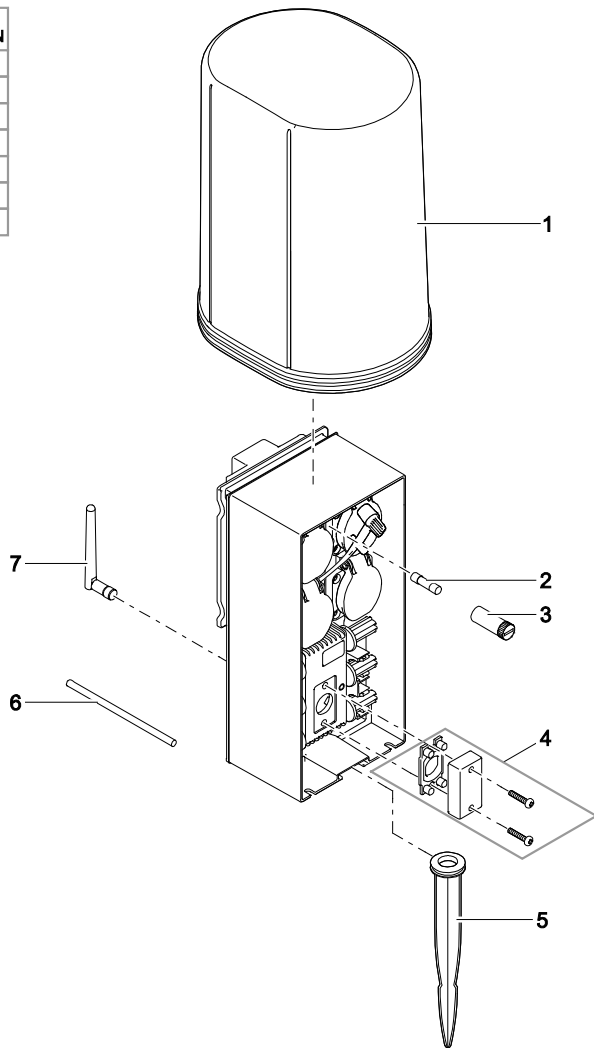

FMR0001



OASE GmbH · www.oase-livingwater.com

Tecklenburger Straße 161 · 48477 Hörstel · Postfach 20 69 · 48469 Hörstel · Germany



40216/03-15/V1.0